

VERBESSERUNG DER LEBENSMITTEL- SICHERHEIT

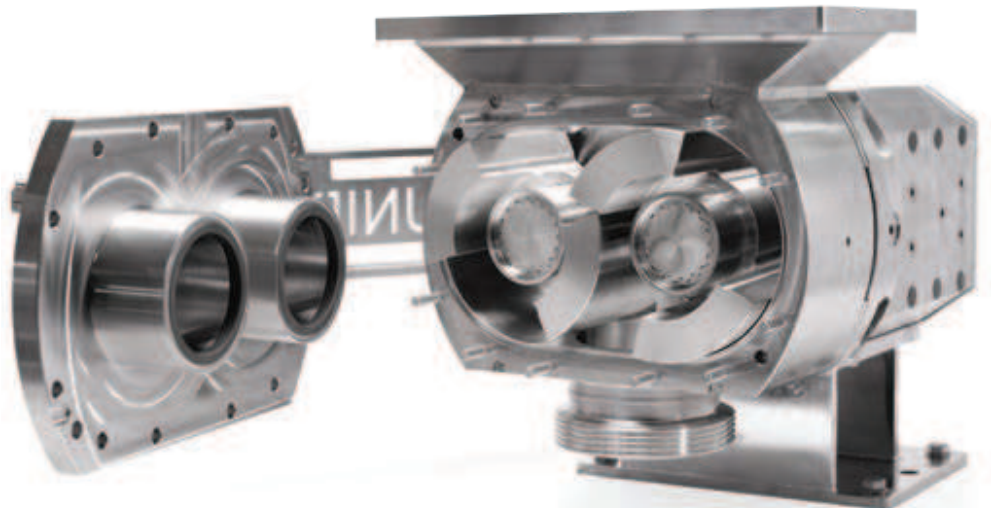

QuickStrip® FoodFirst
600 Pumpenserie



600 PUMPENSERIE

Die **QuickStrip** Pumpen der Serie **FoodFirst** von Unibloc sind die ersten ihrer Art. Sie wurden entwickelt, **UM DAS RISIKO VON FREMDMATERIAL ZU MINIMIEREN** und die Sicherheit von Lebensmitteln und Mitarbeitern zu maximieren – die obersten Prioritäten der Lebensmittelverarbeiter.

Kein Werkzeug erforderlich

*unvergleichliche
Reinigungsfreundlichkeit*

Verbesserung der
Lebensmittelsicherheit

keine Kunststoffe, keine O-Ringe
und keine Rotorbolzen*

leichtere Demontage

*Der Schwenkarm stützt den Pumpendeckel
während der Reinigung und verbessert die
Sicherheit und Effizienz der Mitarbeiter.*

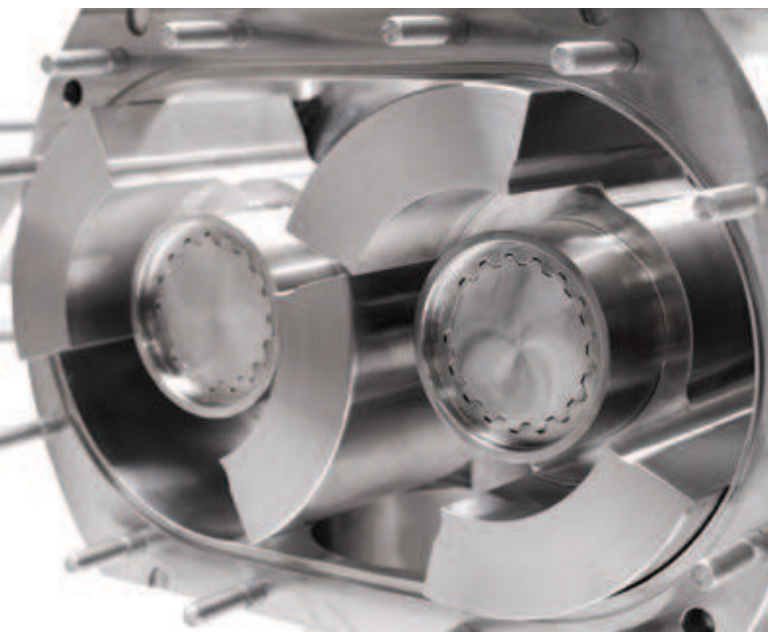
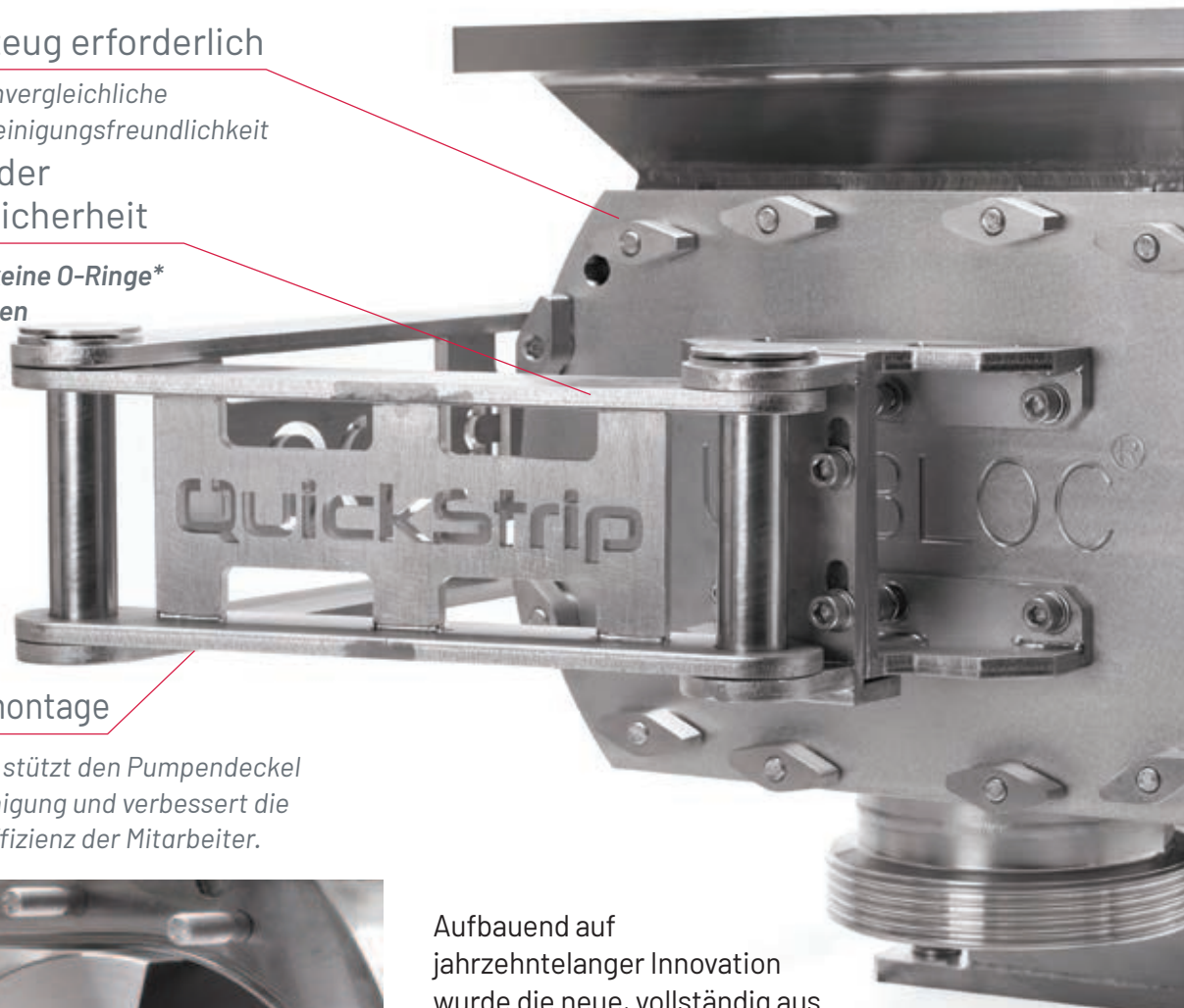

Aufbauend auf jahrzehntelanger Innovation wurde die neue, vollständig aus Edelstahl gefertigte **QuickStrip FoodFirst** entwickelt, um die Reinigung zu vereinfachen und die Abnutzung beim Reinigungsprozess zu verringern. Das werkzeuglose Design macht Werkzeug bei der Demontage überflüssig, wodurch Schäden reduziert werden und das Risiko von Fremdmaterial minimiert wird, was für unvergleichliche Reinigungsfreundlichkeit sorgt.

*Wenden Sie sich an einen Vertriebsmitarbeiter von Unibloc Pump, um die beste FoodFirst Pumpenoption für Ihre Erfordernisse zu konfigurieren.

ELIMINIERUNG VON FREMDMATERIAL

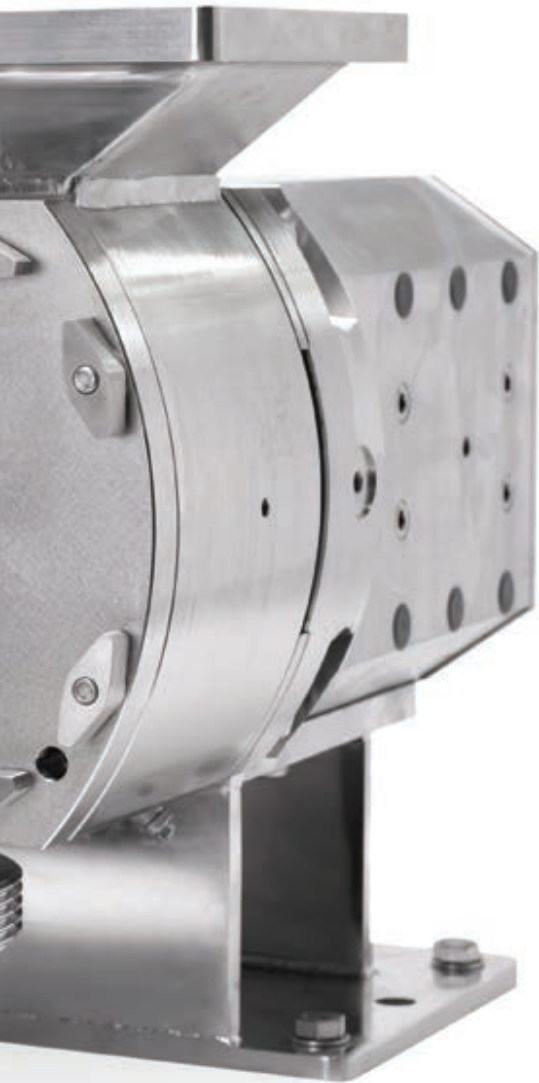

ELIMINIERUNG VON FREMDMATERIAL

Weniger Komponenten und bessere Detektierbarkeit sorgen für ein Höchstmaß an Lebensmittelsicherheit.

Keine Kunststoffe, keine O-Ringe* und keine Rotorbolzen – dies trägt dazu bei, Fremdmaterial an der Quelle zu eliminieren und maximale Metall- und Röntgendetektierbarkeit zu gewährleisten.

REINIGUNGSFREUNDLICHKEIT

Das patentierte und bewährte QuickStrip Design von Unibloc zielt auf den Reinigungszyklus ab, die Ursache für die meisten Schäden an Geräten und die häufigste Quelle von Fremdmaterial. Die einfache, wiederholbare Einwegmontage garantiert eine einwandfreie Leistung und reduziert Fremdmaterial durch unsachgemäße Handhabung.

VERBESSERTE SICHERHEIT FÜR DIE MITARBEITER

Der innovative Sicherheitsschwenkarm macht die Demontage zu Reinigungszwecken einfacher und sicherer als je zuvor. Der Schwenkarm stützt den Pumpendeckel während der Reinigung und verbessert die Sicherheit und Effizienz der Mitarbeiter.



VERBESSE- RUNG DER LEBENS- MITTEL- SICHERHEIT DURCH INNOVATION.

Kunden, die bereits Pumpen von Unibloc verwenden, haben auch die Möglichkeit einer FoodFirst Nachrüstung. Fragen Sie uns nach unserem FoodFirst Upgrade-Programm.

UNIBLOC[®]
PUMP
READY, WILLING AND ABLE

Copyright © 2022 Unibloc-Pump, Inc./Unibloc R&H • Abgebildet sind patentierte Designs

Unibloc-Pump, LLC

1650 Airport Road Suite 110 • Kennesaw, GA 30144
sales@uniblocpump.com • 770-218-8900

UNI-202203